

3.) OŠ Trnovo (1. r. OŠ)
Sonja Orešek, Dušan Jereb

UČNA PRIPRAVA ZA PROJEKT FLYING KITES (LETEČI ZMAJI)

DATUM: 17. – 21.3. 2008

DAN: PONEDELJEK – PETEK

Razred: 1.c, OŠ Trnovo

Učiteljica: Sonja Orešek

Vzgojitelj: Dušan Jereb

Projekt Leteči zmaji se osredotoča na spoznavanje življenja otrok po svetu, zlasti v Indoneziji, kjer se življenje otrok bistveno razlikuje od našega. Indonezijo sva izbrala predvsem zaradi tega, ker ima eden izmed naju konkretno izkušnjo – potovanje po otokih Indonezije. Tako želiva približati temo otrokovih pravic in dolžnosti preko te teme, obenem pa povezati tudi s praktičnim izdelkom - zmajem in ga v okviru projekta spustiti skupaj z drugimi učenci naše šole (spuščanje zmajev je tudi star običaj na otoku Bali).

PRIPRAVA NA VZGOJNO-IZOBRAŽEVALNO DELO	
1. RAZRED	
Funkcionalni in izobraževalni cilji	SPO: UČENCI: -prepoznajo različna gradiva, poimenujejo orodja in jih uporabijo pri izdelovanju izdelkov iz različnih materialov (zmajev), -vedo, da se je treba na delo pripraviti in po delu pospraviti, - spoznavajo Konvencijo o otrokovih pravicah, - spoznavajo življenje otrok po svetu (v drugih deželah – poudarek: INDONEZIJA – Bali, Sulawesi), - spoznavajo samega sebe in druge; svoje mikro- in makrookolje; kompleksnost odnosov med ljudmi, - razvijajo spoštljiv in strpen odnos do drugačnih, - spoznavajo pomen pravil družbenega življenja - spoznavajo, da za pravila obstajajo določeni vzroki.
	SLO: Učenci: spontano govorno nastopajo, opazujejo fotografije in jih opisujejo, smiselno sodelujejo v pogovoru, - urijo govorno nastopanje pred skupino, izrekajo zaporedje dejanj s časovnimi prislovi vadijo osnove pisanja bogati besedni zaklad.

	<p>MAT: Učenci</p> <ul style="list-style-type: none"> - se po navodilih premikajo po prostoru in na ravnini ter znajo navodilo tudi oblikovati, - ocenijo in primerjajo: najkrajši, najdaljši, - merijo dolžino z nestandardnimi enotami, - vlečejo črte ob šabloni, - preštevajo predmete, razvrščajo, urejajo.
	<p>GVZ: Učenci:</p> <ul style="list-style-type: none"> - aktivno poslušajo glasbo, jo doživljajo in prepoznajo njene značilnosti, - izražajo glasbena doživetja in predstave gibalno- rajalno, plesno, likovno in besedno, - oblikujejo pozitiven odnos do svetovne glasbene kulture - spoznavajo glasbo Indonezije, predvsem otoka Bali.
	<p>LVZ: Učenci:</p> <ul style="list-style-type: none"> - likovno poustvarjajo dogodek – skupinsko slikanje (batik).
	<p>ŠVZ: razvijajo osnovne gibalne sposobnosti, razvijajo orientacijo v prostoru.</p>
	<p>DOP/DOD:</p>
	<p>OPOMBE</p>
Učne oblike	Frontalna, skupinska, individualna, v dvojicah
Učne metode	Pogovor, razlaga, prikaz, razgovor, pripovedovanje, opisovanje, praktično delo
Medpredmetna povezava	V projektu se interdisciplinarno povezujejo vsi predmeti – poudarek je na SPO in SLO; V enem delu je izvzeta le ŠV, v telovadnici izvajamo elementarne igre
Učila in učni pripomočki, IKT, literatura, priloge ...	Radio, Cd z instrumentalno glasbo, računalnik, fotografije, posnetki, različni predmeti iz Indonezije (glasbila, lutke, oblačila, likovni izdelki), internet (Indonezijske legende), knjiga Kamposki Eduard: Zmajevi (načrt za izdelavo zmajev), tabla, plakati, materiali za izdelavo zmajev (polivinil, lesene deščice, tanka vrvica oz. laks, lepilo, kovinske podloške, lepilni trak), priloga: prirejen načrt za izdelavo zmaja, fotokopija načrta iz knjige, fotografije delavnice izdelave zmajev
DEJAVNOSTI PRI POSAMEZNIH UČNIH PREDMETIH	
<p>1. dan Učenci po uvodnem pogovoru in predstavitvi projekta pripovedujejo o življenju pri nas in iščejo vzporednice ter razlike pri življenju otrok po svetu. Pripovedujejo o svojih izkušnjah – najprej v skupinah, nato svoja nova spoznanja, zanimivosti predstavijo ostalim (SPO).</p> <p>Ogledamo si nekaj fotografij, ki prikazujejo življenje v Indoneziji, poudarek na otoku Bali, predvsem se osredotočamo na življenje otrok (vsakdanjik, izobraževanje, prazniki, običaji – imajo zanimiv običaj – spuščanje zmajev....). Opisujejo fotografije, spontano smiselno sodelujejo v pogovoru, pripovedujejo o svojih izkušnjah (SPO,</p>	

SLO).

Učenci si ogledajo predmete iz Indonezije, jih praktično preizkusijo (glasbila, oblačila), pogovor o podobnostih/razlikah s predmeti iz našega vsakdanjika – poudarek na igračah (SPO, GV). Predmete razvrščamo glede na funkcijo in jih preštevamo (MA).

Kartončke z imeni predmetov razvrščajo k predmetom (SLO, SPO).

Izberejo si nekaj predmetov, jih narišejo v zvezek in s table preslikajo (prepišejo njihova imena) (SLO, SPO).

2. dan

V jutranjem krogu otrokom pripovedujem legende iz Indonezije (umetnostno besedilo – legenda). Sledi ustna analiza besedila, otroci kritično presojujejo resničnost/fiktivnost pripovedi. Legendo ilustrirajo v zvezek.

Poslušanje indonezijske glasbe – pogovor, gibalno poustvarjanje, ustvarjanje lastnih glasbenih vsebin z avtohtonimi instrumenti (GVZ, ŠVZ);

Ogledamo si materiale za izdelavo zmajev in načrt. Pogovor, kako bi načrt in izdelavo izvedli. Načrt prilepijo v zvezek, nato v 2 skupinah načrtujemo delo v naslednjih dneh (Sonja – deklice, Dušan – dečki). Načrt dela zapišemo na plakat, ki ga nato preberemo (funkcionalno branje) (SPO, SLO, MA).

3. dan

Jutranji krog – legende otoka Bali – pogovor, ustna analiza besedila; preverjanje doživljanja in razumevanja besedila (SLO, SPO);

Ogled videoposnetka pogrebnih slovesnosti otoka Sulawesi in videoposnetka vaških otrok na otoku Bali – pogovor, opazovanje, primerjanje, razgovor (SLO, SPO, GVZ);

Priprava materialov za izdelavo zmajev, izdelovanje šablon za zmaje (SPO, MA).

ŠVZ – elementarne igre v telovadnici.

4. dan – tehniški dan – izdelovanje zmajev

Učenci v dvojicah izdelujejo zmaje;

5. dan

Jutranji krog – pogovor, načrtovanje dela čez dan (SL, SPO).

Učenci dokončujejo zmaje v dvojicah, nato jih okrasijo, oz. nanje pišejo sporočila, ki so namenjena otrokom v drugih deželah (SPO, MA).

Učenci spuščajo zmaje na šolskem igrišču (ŠV, MA, SPO).

Učenci v skupinah upodobijo dogodek – spuščanje zmajev (Likovna tehnika: batik) (LVZ).

Načrt za izdelavo

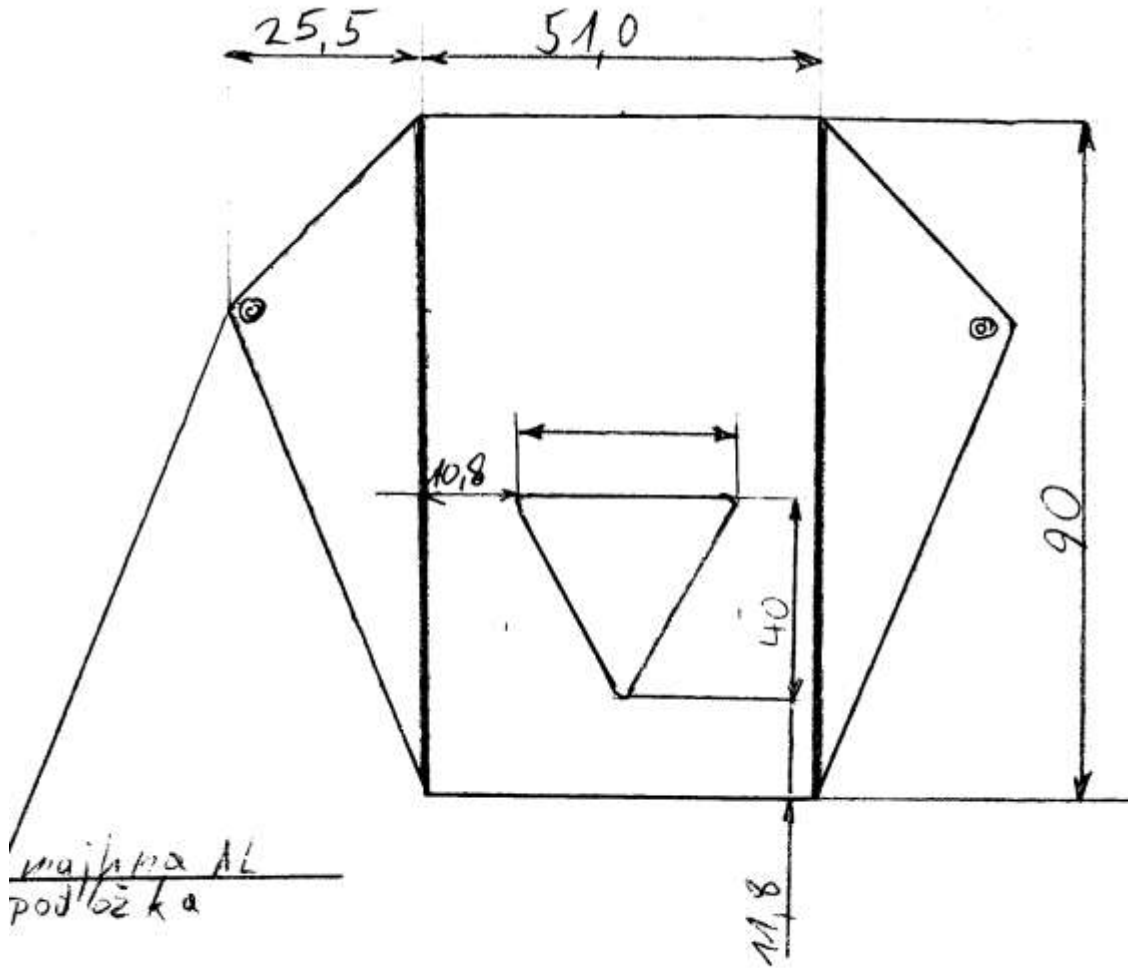

iEARN projekt Talking Kites All Over the World – Zmaji miru
Šolsko leto 2007/2008
GRADIVA ZA UČITELJE : Učne priprave in učni listi